

Ficha técnica :

CARRETEL DE PAREDE COM CAIXA INOX 304 OU 316

Designação :

Carretel de parede com caixa standard e mangueira de 20m (CR008A) ou 25m (CR008B).

Marca:

IMPARTEX

Referência:

CR008A /CR008B

Pág:1/2 - Rev: 2012.01

**Características:**

- Carretel constituído por dois discos de aço laminado a frio, com \varnothing 530 mm e acoplados a um tambor de \varnothing 200 mm; Pintura electrostática a pó termoendurecível, RAL 3001, 70 Micron;
- Armário em aço inoxidável com 1 mm de espessura e com dimensão 650 x 650 x 270mm (ou 248mm); abertura de emergência protegido por selo em poliestireno cristal facilmente quebrável, porta com ângulo de abertura não inferior a 180°, disponível em dois modelos (A e B);
- União rotativa em bronze;
- Alimentação axial a partir da rede;
- Sinalização fotoluminiscente de acordo com 92/58/EEC;
- Mangueira semi-rígida HELIFLEX Heliject SI com \varnothing 25mm (20m – **CR008A** ou 25m – **CR008B**), anti-estática, anti-abrasiva, e pressão máxima de serviço de 1,2MPa. Certificação CERTIF em conformidade com Norma EN 694:2001; Cor preta; Com ponteira fêmea de 1" em cada extremidade;
- Agulheta IMPARTE de 25mm, com 3 posições – leque, jacto e fecho – construída em ABS, Orifício equivalente \varnothing 6 ou \varnothing 10 mm; Com rosca macho de 1", para fácil manutenção;
- O comprimento do lança de água, a uma pressão de 0,2 Mpa não deve ser menor do que:

| | |
|-----------------|---------------------------------|
| Jacto | 10 m |
| Nevoeiro plano | 6 m – ângulo 90° \pm 5% |
| Nevoeiro cónico | 3 m – ângulo não inferior a 45° |

Normas e Homologações:

Em conformidade com norma NP671-1:2003 Marcação CE | Certificado de Conformidade - CERTIF CE N.º1328 - CPD - 0009**IMPORTE – Equipamentos de Segurança, SA.**Edifício Imparte - Alto da Barrada – 2785-646 São Domingos de Rana
Tel. 214448440 Fax 214448449 geral@imparte.pt www.imparte.pt

Ficha técnica :

CARRETEL DE PAREDE COM CAIXA INOX 304 OU 316

Referência:

CR008A /CR008B

Pág:2/2 - Rev. 2012.01

Opções:

- Mangueira GRUINSA Satur-25 com Ø25mm (30m) e pressão de serviço de 1,2 Mpa. Certificação AENOR em conformidade com a Norma UNE-EN 694:2001; cor vermelha;
- Agulheta MATAR de 1" em latão cromado;

- Micro-interruptor para sinalização de abertura indevida da porta;
- Sistema de carretel automático;
- Caixa em aço inoxidável 304 ou 316;

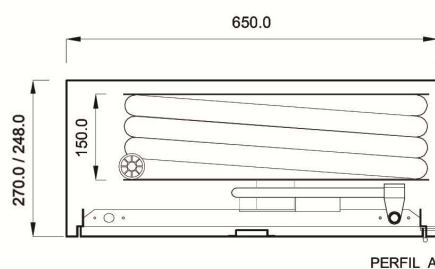
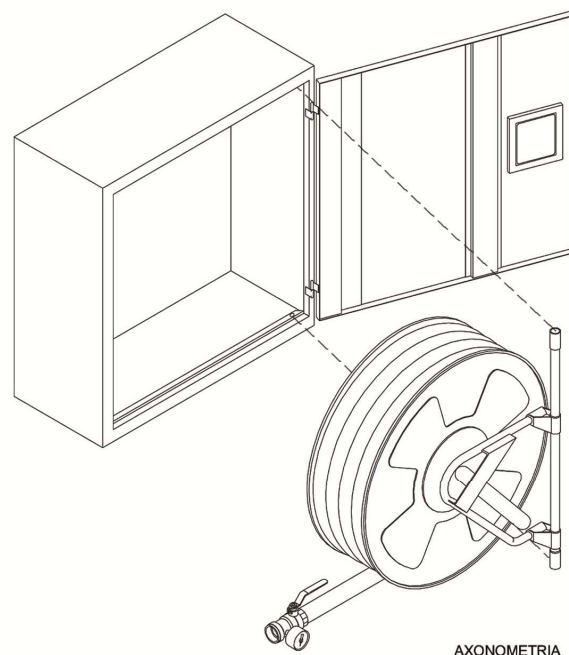
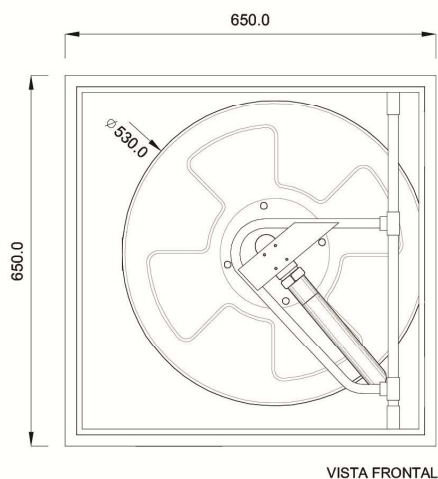
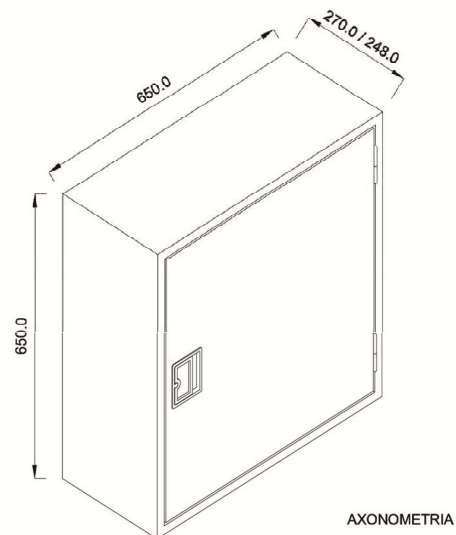
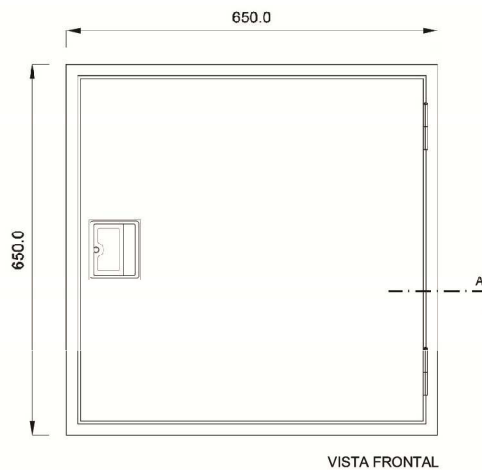
Informação Técnica:**IMPORTE – Equipamentos de Segurança, SA.**

Edifício Imparte - Alto da Barrada – 2785-646 São Domingos de Rana
Tel. 214448440 Fax 214448449 geral@imparte.pt www.imparte.pt